

### Nářezový stroj šnekový, nůž 220 mm teflonový

<b>Model</b>	<b>Sap kód</b>	00014113
GMS 220 T	<b>Skupina artiklů</b>	Nářezové stroje



- Typ nože: teflonový
- Průměr nože [mm]: 220
- Tloušťka řezu [mm]: 0 - 14
- Užitečný řez [mm]: 195 x155
- Typ převodu: Šnekový
- Materiál: Hliník
- Ochranný kryt: průhledné plexisklo
- Bezpečnostní prvky: motor s ventilátorem a pojistkou proti přehřátí  
kryt ostří z nerezové oceli  
transparentní ochrana prstů
- Vhodný uživatel: vhodné pro malé restaurace a občerstvení
- Uložení stolu: Šikmé
- Tlačítko on/off: Ano
- Omezení pro kontinuální práci: doba chodu bez omezení

<b>Sap kód</b>	00014113	<b>Napájení</b>	230 V / 1N - 50 Hz
<b>Šířka netto [mm]</b>	445	<b>Typ nože</b>	teflonový
<b>Hloubka netto [mm]</b>	380	<b>Průměr nože [mm]</b>	220
<b>Výška netto [mm]</b>	370	<b>Tloušťka řezu [mm]</b>	0 - 14
<b>Hmotnost netto [kg]</b>	12.50	<b>Užitečný řez [mm]</b>	195 x155
<b>Příkon elektrický [kW]</b>	0.200		

# Technický list

Technický výkres



## Nářezový stroj šnekový, nůž 220 mm teflonový

Model

Sap kód

00014113

GMS 220 T

Skupina artiklů

Nářezové stroje

Model	A	B	C	D	E
GMS 220	275	375	380	445	370
GMS 250	275	430	425	525	380
GMS 275 XL	350	490	480	510	400
GMS 300	350	490	480	580	515

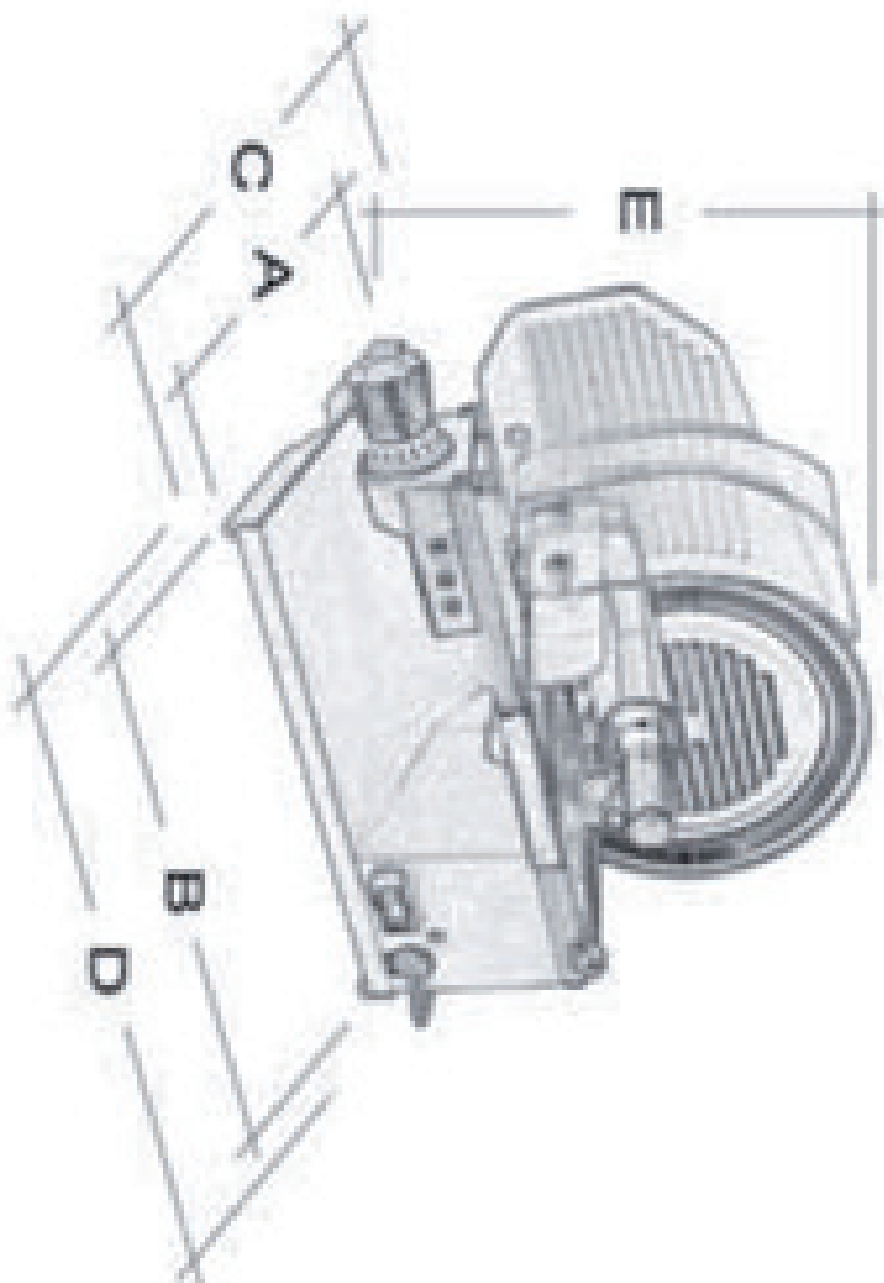

# Technický list

Technické parametry



## Nářezový stroj šnekový, nůž 220 mm teflonový

<b>Model</b>	<b>Sap kód</b>	00014113
GMS 220 T	<b>Skupina artiklů</b>	Nářezové stroje

**1. Sap kód:**

00014113

**2. Šířka netto [mm]:**

445

**3. Hloubka netto [mm]:**

380

**4. Výška netto [mm]:**

370

**5. Hmotnost netto [kg]:**

12.50

**6. Šířka brutto [mm]:**

480

**7. Hloubka brutto [mm]:**

580

**8. Výška brutto [mm]:**

460

**9. Hmotnost brutto [kg]:**

14.50

**10. Typ spotřebiče:**

Elektrické zařízení

**11. Materiál:**

Hliník

**12. Vnější barva zařízení:**

Nerezové

**13. Příkon elektrický [kW]:**

0.200

**14. Napájení:**

230 V / 1N - 50 Hz

**15. Ochranný kryt:**

průhledné plexisklo

**16. Bezpečnostní prvky:**

motor s ventilátorem a pojistkou proti přehřátí  
kryt ostří z nerezové oceli  
transparentní ochrana prstů

**17. Vhodný uživatel:**

vhodné pro malé restaurace a občerstvení

**18. Ochrana motoru:**

ventilátor a pojistka proti přehřátí

**19. Nastavitelné nožičky:**

Ano

**20. Hlavní vypínač:**

Ano

**21. Start /stop:**

Ano

**22. Typ převodu:**

Šnekový

**23. Typ nože:**

teflonový

**24. Průměr nože [mm]:**

220

**25. Užitečný řez [mm]:**

195 x155

**26. Tlačítko on/off:**

Ano



### Nářezový stroj šnekový, nůž 220 mm teflonový

<b>Model</b>	<b>Sap kód</b>	00014113
<b>GMS 220 T</b>	<b>Skupina artiklů</b>	Nářezové stroje

**27. Omezení pro kontinuální práci:**

doba chodu bez omezení

**28. Odnímatelný pohyblivý stůl:**

Ano

**29. Anti-adhezní úprava nože:**

Ano

**30. Uložení stolu:**

Šikmé

**31. Materiál krytu ostří:**

Nerez

**32. Brusné zařízení:**

Přídavné v ceně

**33. Tvrdost nože:**

58-59 HRC

**34. Tloušťka řezu [mm]:**

0 - 14

**35. Průřez vodičů CU [mm<sup>2</sup>]:**

0,5

- Výkon (kW): 2,4-3,3 (230 V)